

La solución completa en trituración y homogeneización de lodos y efluentes industriales.

Aplicaciones

- Homogeneización de lodo primario, lodo denso y efluentes industriales;
- Rotura de partículas sólidas de baja densidad como: madera, plásticos y bolsas;
- Trituración de elementos fibrosos como: tejidos, pelos y cabellos;
- Separación por decantación de partículas sólidas de alta densidad como piedras y metales.

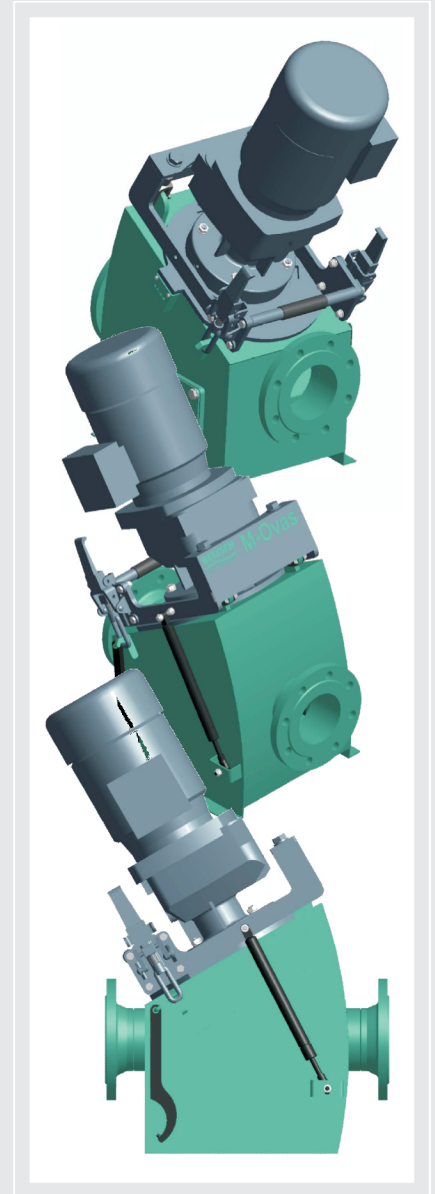
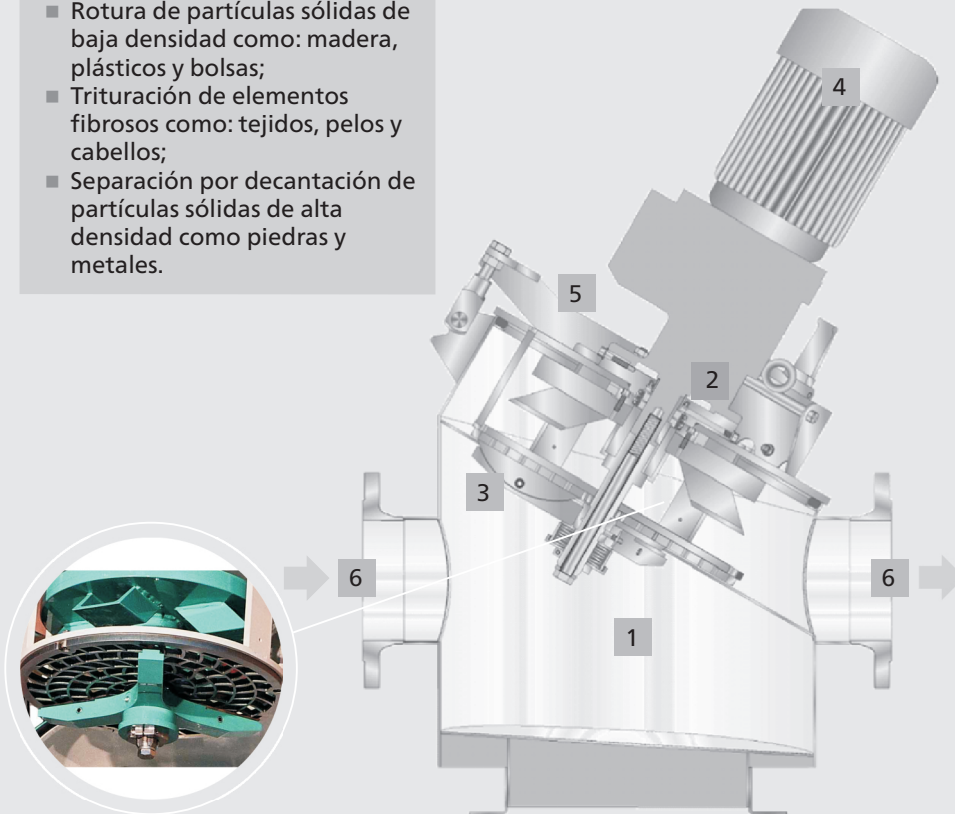

Construcción del M-OVAS®

1 Carcasa

Ejecución ventajosa en relación al flujo, integrado con una tapa de limpieza y con sistema de recolección de partículas pesadas.

2 Estanqueidad

Sello mecánico de efecto simple en metal lubricado con grasa.

3 Mecanismo de Corte

Plato de corte en acero templado y de gran resistencia al desgaste. El mecanismo de corte consiste en un sistema autoregurable que posibilita un rendimiento óptimo. Soporte con cuchillas de corte en metal robusto.

4 Accionamiento

En la versión estándar, presenta un motoreductor con rodamientos.

5 Tapa de la Carcasa

Elementos cortantes integrados en la tapa de la carcasa. Por estar fijado a un sistema de amortiguación, es posible la manipulación sin grandes esfuerzos.

6 Ejecución EN LINEA

Entrada y salida del producto alineada a la misma altura.

Ventajas Principales

- Estructura compacta, con baja potencia consumida, para caudales hasta 300 m³/h;
- Desarme simple y fácil de la lámina de corte y del conjunto de cuchillas;
- Simple acceso a la carcasa permite una fácil limpieza de los sedimentos;
- Carcasa de acero galvanizado anti-corrosivo;
- Autoajuste de las cuchillas de corte.

Ficha Técnica

Modelo	M-OVAS® mini S1 2.2/50	M-OVAS® S1 3.0/200	M-OVAS® S1 4.0/300
Denominación	En línea	En línea	En línea
Conexión	DN100	DN150	DN150
Caudal de Lodo	0 - 50 m ³ /h	50 - 200 m ³ /h	200 - 300 m ³ /h
Caudal de Lodo con viscosidad alta	0 - 25 m ³ /h	25-45 m ³ /h	45 - 180 m ³ /h
Accionamiento	2,2 kW	3,0 kW	4,5 kW
Velocidad	215 rpm	348 rpm	315 rpm

Representante NETZSCH autorizado:

NETZSCH do Brasil Ind. e Com. Ltda.
Rua Hermann Weege, 2383
89.107-000 - Pomerode / SC
Fone: 55 (47) 3387 8309
Fax: 55 (47) 3387 8400
Brasil
E-mail: exportacao.ndb@netzsch.com
www.netzsch.com.br